

MANUAL DE USO Y MANTENIMIENTO  
ENFRIADOR DE AGUA

---

USER AND MANTINANCE MANUAL  
WATER COOLER

---

MANUEL D'UTILISATION ET D'ENTRETIEN  
REFROIDISSEUR D'EAU





manual de uso   
ESPAÑOL (PAG.3)

user manual   
ENGLISH (PG.10)

manual d'utilisation   
FRANÇAIS (PAGE.17)

DOCRILUC, EMPRESA CERTIFICADA

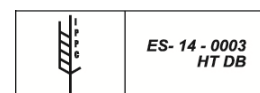

Zona nº de serie

**DECLARACIÓN DE CONFORMIDAD**

**DECLARATION OF CONFORMITY / DÉCLARATION DE CONFORMITÉ**

Directiva(s) del Consejo con la(s) que se declara conformidad:

*Council Directive(s) to which conformity is declare: / Directive(s) du Conseil dont la conformité est déclarée:*

**DC 2006/95/CE + DC 2004/108/CE .**

Aplicación de las Normas:

*Application of the Standards:*

**EN 60335-1:2012 / EN 60335-2-24 :2010 / EN 60335-2-89 :2010 / EN 61000-3-2: 2006 + A1 :2009 + A2 :2009 / EN 61000-3-3 :2009 / EN 55014-1 :2006 + A1 :2009 + A2 :2011 / EN 55014-2 :1997 + A1 :2001 + A2 :2008 + AC :1997 / ISO 9001:2008 / ISO 14001:2004 / EN ISO 23953-2**

*Fabricante / Manufacturer's name / Fabricant:* **DOCRILUC S,L.**

**CIF: B-14644678**

*Dirección / Manufacturer's address / Adresse:* **CTRA. CÓRDOBA-MÁLAGA Km 75.800 LUCENA (CÓRDOBA), SPAIN**

*Tipo de equipo / Type of equipment / Type d'équipement:* **ENFRIADOR DE AGUA / WATER COOLER / REFROIDISSEUR D'EAU**

*Marca / Trade / Marque:* **DOCRILUC**

*Modelo / Model / Modèle* **EAP-175V / EAP-100H**

**Nosotros declaramos bajo nuestra exclusiva responsabilidad que el equipo especificado cumple con la(s) Directiva(s) y Norma(s) mencionadas**

**We hereby declare under our sole responsibility that the specified equipment is in conformity with the above Directive(s) and Standard(s)**

**Nous déclarons sous notre seule responsabilité que le matériel est conforme aux spécifié Directive(s) et Standard(s) mentionné**

# **MANUAL DE USO Y MANTENIMIENTO DE ENFRIADOR DE AGUA**

---

1. ADVERTENCIA
  2. GARANTÍA
  3. INSTALACIÓN Y MONTAJE
  4. CARACTERÍSTICAS TÉCNICAS Y CONDICIONES DE USO
  5. PUESTA EN MARCHA
  6. RECOMENDACIONES
  7. PRECAUCIONES
  8. MANTENIMIENTO
  9. PRUEBAS DE FUNCIONAMIENTO
  10. RETIRADA DEL SERVICIO
  11. ESQUEMA ELÉCTRICO
  12. ESQUEMA FRÍO
- CARACTERÍSTICAS TÉCNICAS
  - INSTALACIÓN
  - PIEZAS DE REPUESTO

**AVISO INICIAL**

Antes de poner en marcha el mueble, le recomendamos lea y siga los pasos que en las instrucciones vienen detalladas.

Queremos agradecerle su confianza en nosotros por adquirir este equipo refrigerado. El presente manual ha sido elaborado con la intención de preservar la seguridad del usuario y asegurar el correcto uso y mantenimiento del equipo frigorífico. Léalo atentamente antes de poner en marcha su equipo. El equipo frigorífico cumple rigurosamente todas las directivas y normas europeas aplicables.

## ■ 1. ADVERTENCIA

Este manual debe ser conservado en un lugar seguro y debe estar disponible para posibles consultas. En caso de pérdida, solicite un duplicado indicando modelo, número de serie y fecha de compra.

El fabricante asume que tanto el técnico instalador como el usuario del equipo, disponen de la más elemental formación para comprender el contenido del presente manual, así como conocimiento de las principales normas higiénicas y de seguridad.

Las operaciones de reparación se realizarán exclusivamente por personal técnico cualificado.

**ATENCIÓN** El acceso a toda parte eléctrica del mueble, ya sea para instalación o mantenimiento, está autorizado únicamente a personal cualificado.

A cargo del usuario, serán los siguientes puntos:

- Predisposición del local a las necesidades del mueble adquirido.
- Red de alimentación eléctrica acorde con las normativas vigentes y adecuadas a las necesidades de consumo y seguridad del equipo.
- Material necesario para la limpieza del mueble.
- Punto de agua o desagüe en caso de ser necesario para la instalación del frigorífico.

El fabricante, declina toda la responsabilidad en los siguientes casos:

- Uso indebido del mueble adquirido.
- Posibles daños a personas o cosas provocados por una incorrecta instalación.
- Instalación no efectuada según los procedimientos descritos en este manual.
- Defectos en la alimentación eléctrica.
- Modificaciones o intervenciones no autorizadas.
- Uso de recambios no específicos para el modelo.
- Incumplimiento total o parcial de las instrucciones.
- Incidencias motivadas por la empresa de transporte o movimiento del equipo en su lugar de instalación.
- Todas las rejillas de ventilación deben estar libres de obstrucción y no cubiertas por un segundo panel decorativo
- En periodos de humedad alta puede ser necesario hacer algún descarche adicional presionando el botón correspondiente en el termostato, es recomendable apagar totalmente el equipo una vez al mes para limpiar a fondo el interior de la vitrina y dejar que se descongele cualquier resto de hielo que haya podido crearse.
- Evitar localizaciones donde una excesiva corriente de aire puede dirigirse al interior de la zona refrigerada de la vitrina, con especial atención a aparatos de aire acondicionado y ventiladores oscilantes.

Para cualquier duda es necesario contactar con el distribuidor

## ■ 2. GARANTÍA

La garantía del aparato y las piezas que lo componen están garantizadas durante un año contando desde la fecha de venta, y consiste en la reposición (a portes debidos) de la pieza o piezas defectuosas, siempre que no sea debido a un mal uso de las mismas.

La garantía no incluye la mano de obra derivada de la sustitución de piezas.

No será considerado garantía, aun estando dentro del plazo establecido, las averías o roturas de piezas que se produzcan por sometimiento del mueble a condiciones de trabajo distintas a las establecidas en este manual, y las particulares de cada modelo recogidas en catálogo (fallos de tensión, temperaturas de ambiente elevado, cristales, iluminación, etc...).

Las devoluciones **DEBEN SER AUTORIZADAS PREVIAMENTE** por el fabricante, y deberá incluir el embalaje original o similar.

La garantía del fabricante excluye cualquier pérdida consecuencia del fallo de algún componente

### ■ 3. INSTALACIÓN Y MONTAJE

El enfriador no se debe de volcar. Sí no se indica, no se puede volcar. Hay que esperar mínimo 2 horas desde que se colocó en posición para su puesta en marcha.

Se aconseja realizar el desembalaje del mismo sobre un pavimento sólido, llano y estable. Para trasladarlo al lugar de instalación se puede ayudar de una carretilla o traspaleta, no se debe arrastrar por el suelo, observar que éste no esté desequilibrado.

Se procede a la retirada del embalaje dejando al equipo libre de todo recubrimiento y envoltorio evitando provocar golpes al equipo. Ahora se puede nivelar el aparato, roscando o desenroscando las patas.

En su colocación definitiva deberá estar retirado de la pared por su respaldo 7 cm y de sus laterales 7 cm mínimo.

#### PRIMERA LIMPIEZA

Primero retire el film protector del acero, utilizando algún objeto no punzante y retirando los restos de adhesivo con alcohol.

Evitar absolutamente el uso de herramientas o elementos que puedan rayar o dañar el equipo.

Es recomendable la limpieza periódica del acero con agua caliente, jabón neutro, esponja y secado posterior, **NO USAR DETERGENTES, PRODUCTOS QUE CONTENGAN CLORUROS/SULFUROS O CUALQUIER OTRO AGENTE ABRASIVO.** Tenga especial cuidado con no mojar las partes eléctricas.

#### ATENCIÓN

Para limpiar el **ACERO INOXIDABLE** no deben utilizarse esponjas de hierro, níquel, ni siquiera dejarlas apoyadas en las superficies, pues los depósitos ferrosos pueden pegarse y provocar la formación de herrumbre por contaminación, comprometiendo el estado de higiene.

- **CONEXIÓN DE LAS TUBERIAS.**

Se recomienda que la conexión de las tuberías, tanto para el líquido como para el carbónico, sea realizada por personal especializado.

Se debe de asegurar todas las posibles zonas de fuga, tanto de líquido como de gas, mediante abrazaderas y verificar su estanqueidad, una por una, una vez terminada la instalación.

Se debe seleccionar la ubicación de la unidad de manera que la distancia entre la unidad y el punto del dispensado sea mínima.

Se requiere que la instalación eléctrica del local cumpla con las características de la placa de características de la máquina.

**ATENCIÓN:** No almacenar en este aparato sustancias explosivas como latas de aerosol con un propelente inflamable.

### ■ 4. CARACTERÍSTICAS TÉCNICAS Y CONDICIONES DE USO

Los datos técnicos del mueble, modelo y número de serie, están en la ficha técnica que aparece en todos los productos.

Además de datos identificadores, aparecen datos relativos al gas refrigerante y tensión eléctrica a la cual deberá ser conectado el equipo.

<b>DOCRILUC</b>		E.S. 14900-LUCENA(CORDOBA) Made in Spain (E.U.)	<b>CE</b>
N° SERIE SERIAL NR.			
<b>MODELO</b> Modèle Model			<b>AÑO CONSTRUCCIÓN</b> Fabrication Year Année de Fabrication Production Year
<b>EQUIPO</b> Equipment Equipement	<b>CONDENSACION</b> Condensation Kondensation	<b>CONSUMO LÁMPARA</b> Lampen Stromaufnahme Abortion lampe Lamps Abortion W	
<b>POTENCIA FRIGORÍFICA</b> Gefrierleistung Puissance Frigorifique W Refrigeration Capacity			T Trabajo °C
<b>REFRIGERANTE</b> Kältemittel Refrigerant Tipo-Gas Refrigerant			g ( ± 10%)
<b>TENSION</b> Spannung Tension Voltage	V		Hz
<b>CONSUMO</b> Stromaufnahme Abortion Absorption	A. max		Wmax
<b>SISTEMAS CALEFACTORES W</b> Heizungssysteme W Heizungsanlagen W Sondres de Chauffage W			<b>POTENCIA NOMINAL</b> Nennleistung Puissance nominale W
<b>CLASE CLIMÁTICA</b> Klima Klasse Classe Climatique Climate Class			<b>AGENTE EXPANSOR</b> AUSLAUF Insulation expansion agent Isolation agent g/cond
<b>Equipo:</b>	<b>Refrigerante:</b>	g ( ± 10%)	
<b>Potencia Frigorífica:</b>	W	<b>Tensión:</b>	V
		<b>Frecuencia:</b>	Hz
<b>Potencia Nominal:</b>	W	<b>Consumo</b>	A
<b>N° SERIE:</b>		<b>MODELO:</b>	

Todos los accesorios o protecciones, cumplen el mismo requisito, incluida la tornillería, que será de acero inox. o zincada.

El equipo frigorífico está preparado para funcionar con gas refrigerante ecológico, aprobado por la normativa actual de la CE.

- **COMPOSICIÓN DEL AISLANTE TÉRMICO**

Aislamiento de poliuretano inyectado expandido 40 kg/m<sup>3</sup>, con agente expansor C<sub>4</sub>H<sub>5</sub>F<sub>5</sub>.

- **REFRIGERANTE: R-134a**

- **5. PUESTA EN MARCHA.**

- **PRIMERA LIMPIEZA**

Limpie el equipo antes de conectar a la red eléctrica.

- **VERIFICACIÓN**

- Comprobar que la tensión y la frecuencia de red coinciden con las indicadas en la placa de características del aparato.
- El equipo no debe ser empleado en atmósferas agresivas o con riesgo de incendio.
- Comprobar que no existen desperfectos en su equipo debidos al transporte. El fabricante no se responsabiliza de los daños sufridos durante el mismo o provocados por un almacenamiento incorrecto.
- Comprobar el funcionamiento de las partes móviles del equipo.

- **CONEXIONADO GENERAL**

- Asegúrese de que el cable de alimentación no está dañado.
- Si el cable de alimentación está dañado debe ser sustituido por otro del tipo H05-VV-F o H05-VVH2-F. Esta reparación debe ser realizada por personal técnico cualificado.
- Es imprescindible que la instalación eléctrica donde se vaya conectar el mueble disponga de **TOMA TIERRA**, así como la debida protección de magneto térmico y diferencial.
- La red de alimentación debe tener la sección adecuada para el consumo del aparato.
- Si varios equipos se instalan alineados, deben ser conectados a la red eléctrica de modo separado, evitando el uso de alargadores o enchufes múltiples.
- El fabricante, declina toda responsabilidad en caso de no observarse alguno de los puntos anteriormente indicados.

- **ELEMENTOS DE MANEJO E INDICADORES**

 <p>SÍMBOLO DE COMPRESOR EN MARCHA</p> <p>VISOR DE TEMPERATURA</p> <p><b>TERMOSTATO</b></p> <p>SÍMBOLO DE DESESCARCHE</p> <p>INTERRUPTOR GENERAL</p>	<ul style="list-style-type: none"><li>• Una vez limpio el mueble, conectar a la red eléctrica y poner el interruptor en <b>I/ON</b>, el interruptor ha de estar iluminado.</li><li>• El visor del termostato indica la temperatura del aire del interior del mueble.</li><li>• A los tres minutos después de encender el interruptor, el led compresor ha de iluminarse.</li><li>• La temperatura inicial que aparece en el visor del termostato será la temperatura ambiente. Conforme funcione la máquina irá bajando hasta el valor de régimen.</li></ul>
---	--

### Encendido / apagado del equipo frigorífico

Pulsar  hasta que aparezca **ON** para encender el equipo.

Para apagar el equipo vuelva a pulsar la tecla durante 5 segundos hasta que aparezca **OFF** y la unidad condensadora dejará de funcionar.

### Consulta de la temperatura de corte

Pulsar  "set" 1 segundo y aparecerá el punto de corte o setpoint. Soltar la tecla.

Pulsar  "arriba" lo que se desee. Soltar la tecla.

Pulsar  "bajo" lo que se desee. Soltar la tecla.

Para fijar el nuevo valor pulsar  y aparecerá el valor de la temperatura de la sonda ambiente.

Aunque sea posible seleccionar o reprogramar la temperatura mediante la manipulación del termostato no se aconseja, pues esto puede provocar el mal funcionamiento del equipo alterando la finalidad para el que fue programado.

El usuario de este equipo será responsable de los daños causados por el incumplimiento de la observación descrita en el punto anterior.

Los límites de funcionamiento establecidos para el enfriador, de clase climática N son:

Entorno	Límites
Temperatura ambiente	+32 °C
Temperatura condensación	+54 °C
Humedad relativa	60%
Para el caso de ser "Tropicalizado" la temperatura ambiente es de +43 °C	

## ■ 6. RECOMENDACIONES

- Los serpentines de líquidos deben ser higienizados cada 90 días. Esta operación debe ser realizada por personal técnico especializado.
- Reciclado y desecho de aparatos

## ■ 7. PRECAUCIONES

- Queda garantizada la estabilidad del equipo.
- No dejar el mueble a la intemperie.
- No alterar la placa de características o instrucciones colocadas por el fabricante.
- No tocar el equipo teniendo las manos y pies mojados o húmedos.
- No tocar el equipo estando descalzo.
- Evítese el uso de adaptadores, extensiones o enchufes múltiples.
- Antes de realizar cualquier operación de limpieza o mantenimiento, desenchufar la unidad de la red eléctrica, apagando antes el interruptor general y después el enchufe.
- **NO** debe ser manipulado por niños, personas con disminución de capacidades mentales, sensoriales o psíquicas. Personas, que por falta de experiencia o conocimiento, necesiten recibir supervisión o instrucciones.
- No desmontar la protección de los elementos móviles, sin previamente haber desconectado de la red.
- Tomar las precauciones necesarias antes de manipular la zona condensadora, por la existencia de temperaturas elevadas en algunos elementos, y con el consiguiente riesgo de quemaduras.

## ■ 8. MANTENIMIENTO

Antes de proceder a cualquier operación de limpieza, hay que proceder a desconectar el mueble de la toma de corriente. El buen funcionamiento y duración del equipo, dependerán en gran medida de un mantenimiento correcto, realizado con periodicidad.

El fabricante, se exime de toda responsabilidad derivada del incumplimiento de los procedimientos observados en el presente manual.

### • CONDENSADOR DE GASES

El incorrecto mantenimiento y la falta de limpieza del condensador de gases de la unidad frigorífica, puede reducir considerablemente el rendimiento del equipo, así como acortar la vida del compresor. Cuanto más limpio esté el aleteado del condensador, **más ahorro de energía**. En cualquier caso, se recomienda que esta labor sea **realizada por un servicio técnico**. En caso de duda, contacte con su distribuidor.

Se recomienda que esta operación sea efectuada al menos cada tres meses y todos los principios de verano.



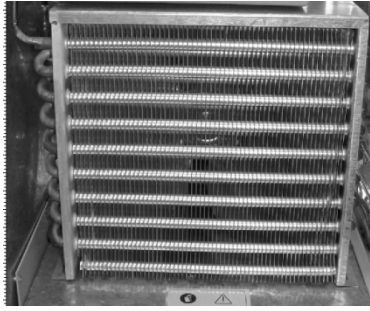

La limpieza del condensador de gases, se debe realizar con el equipo desenchufado y retirando las protecciones (rejillas) o extrayendo la unidad condensadora.

Para retirar la suciedad depositada entre las aletas del condensador ventilador, se recomienda el empleo de cualquiera de los siguientes procedimientos:

- Aplicar un cepillo o pincel de pelo suave.
- Aspirar la suciedad con un aparato adecuado.
- Aplicar aire a presión para retirar la suciedad

- **LIMPIEZA DE LA CUBA**

Si se requiere limpiar la cubeta, se debe vaciar el agua. Limpiar el interior de la cubeta con una solución jabonosa suave, enjuagar y expulsar el resto con agua limpia.

- **9. PRUEBAS DE MANTENIMIENTO**

- **COMPROBACIONES DE UN MAL FUNCIONAMIENTO**

En algunos casos los fallos de funcionamiento que pueden surgir, son por causas simples que el propio usuario puede solucionar, por lo tanto antes de solicitar la intervención de un técnico especializado, le recomendamos que haga las siguientes comprobaciones:

**El aparato no funciona**

- Comprobar que esté enchufado correctamente.
- Comprobar que a la toma llega corriente.

**El líquido no alcanza la temperatura de refrigeración**

- Comprobar que no existe cerca una fuente de calor o que esté expuesto directamente al sol.
- Comprobar que la rejilla grupo no está obstruida.
- Comprobar que el tiempo transcurrido desde que se ha conectado el equipo hasta su uso es suficiente para enfriar el líquido.
- Compruebe si el agua de la cuba está congelada.
- Compruebe que el condensador no esté obstruido.
- Compruebe que el aparato está funcionando en condiciones normales.

**En caso de ruidos extraños o excesivos**

- Comprobar la nivelación del mueble, podría originar vibraciones.
- Comprobar que no haya ningún objeto rozando con algún elemento móvil del frigorífico.

- **PRUEBA DE RUIDOS**

- Las pruebas de ruidos se realizan en una sala sin elementos adsorbentes de ruidos y sin que haya ningún obstáculo importante cerca del frigorífico.
- Los niveles de ruidos registrados en las pruebas acústicas han sido realizados conforme a las normas ISO 230 a la 235.

**Leq** (nivel continuo) es menor de 70 dB. (A)

**Lp** (nivel de presión sonora) es menor de 130 dB. (C)

NOTA.-(A) (C) Las ponderaciones frecuenciales.

En caso que dichos controles hayan dado resultado negativo, dirijase al servicio de asistencia de su zona facilitando las siguientes indicaciones sobre el modelo, número de serie y matrícula indicados en la placa de características.

- **10. RETIRADA DEL SERVICIO**



**Retirada del servicio**

El mueble frigorífico contiene espuma de poliuretano, aceite, elementos de plástico, partes metálicas y componentes eléctricos y electrónicos.

Cuando la vida útil del mueble haya llegado a su fin y sea necesario retirar el mueble para su destrucción o recuperación parcial, el usuario será el responsable de entregar el producto al centro de recogida especificado por la autoridad local para la recuperación y reciclaje WEEE profesionales, respetándose siempre las disposiciones legales vigentes.

El fabricante es el responsable de hacer factible la recuperación, la eliminación y tratamiento al final de la vida del producto, en vía directa o por medio de un sistema colectivo.

Si se infringe la normativa se aplicarán sanciones específicas, establecidas autónomamente, según la legislación de cada estado perteneciente a la CE y vinculado conformemente a todos los que están sometidos a dicha normativa



### **Desmantelamiento del mueble**

En conformidad a las normas sobre la eliminación de desechos vigentes en cada país y pleno respeto del ambiente natural, recomendamos subdividir las diferentes partes del mueble de acuerdo al material, eliminar de forma separada o recuperarlo.

Este producto contiene HFC, es decir, gases fluorados con elevado valor de efecto invernadero (GWP). Por tanto:

Las partes que componen el circuito de refrigeración no podrán ser cortadas ni separadas hasta que se haya extraído el gas refrigerante para su recuperación en un centro especializado.



### **Declaración de conformidad RoHS**

Declara bajo su propia responsabilidad que el mueble refrigerado al que hace referencia este manual, responde a las prescripciones de la Directiva 2002/95/CE/(RoHS)

En todos los materiales homogéneos utilizados para su fabricación, la posible existencia de plomo, mercurio, cromo hexavalente, polibromobifenilos (PBB), y también difenil éter (PBDE) no alcanza en peso el 0.01%. Esta declaración está basada en las declaraciones de nuestros proveedores de materias primas y componentes.

■ 11. ESQUEMA ELÉCTRICO.

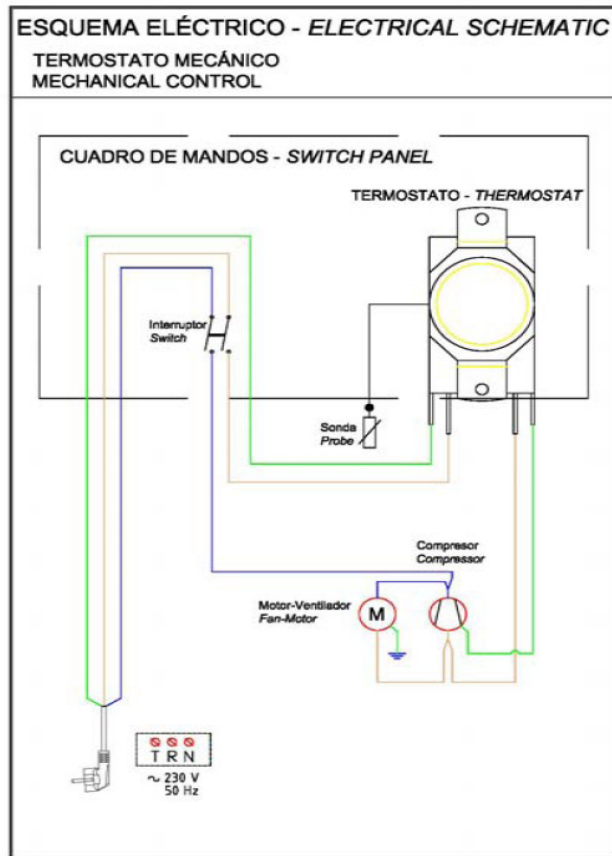

■ 11. ESQUEMA FRÍO

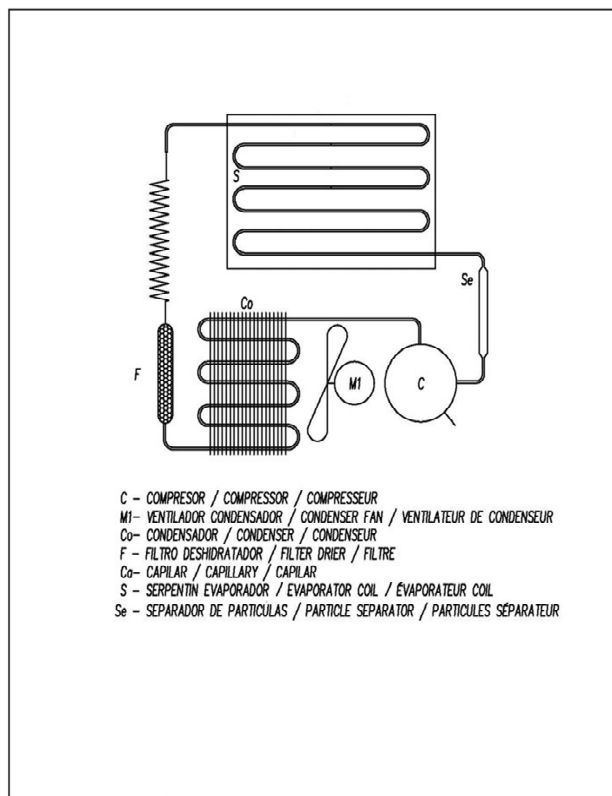

# USER AND MANTINANCE MANUAL WATER COOLER

---

1. WARNING
  2. GUARANTEE
  3. INSTALLATION AND ASSEMBLY
  4. TECHNICAL CHARACTERISTICS AND CONDITIONS OF USE
  5. START-UP
  6. RECOMMENDATIONS
  7. PRECAUTIONS
  8. MAINTENANCE
  9. OPERATIONAL TESTS
  10. DECOMMISSIONING
  11. ELECTRIC SHEME
  12. COLD SHEME
- TECHNICAL CHARACTERISTICS
  - INSTALLATION
  - INTERCHANGE PARTS

**INICIAL NOTICE**

Before turning the unit on we recommend you to read the instructions and follow the steps as explained

We would like thank you for your confidence in us for having purchased this refrigerated unit. This manual has been prepared in order to safeguard the security of the user and ensure the correct use and maintenance of the refrigerated units. Please read it carefully before starting up your unit. The refrigeration unit strictly complies with all applicable European directives and standards.

## ■ 1. WARNING

Before carrying out any operation, whether as installation technician or as the user of the unit, you should be aware of the points explained in this manual.

This manual should be kept in a safe place and should be available for reference. In case of loss, request a duplicated indicating model, serial number and date of purchase.

The manufacturer considers that both the installation technician and the user of the unit must have the most basic training in order to understand the contents of this manual, as well as an awareness of standard hygiene and safety principal.

If required, this unit must be repaired exclusively by qualified technical personnel.

**ATTENTION** Access to all electrical part of the unit, either installation or maintenance issues, is authorized qualified personnel only.

The user will be responsible for the following items:

- Suitability of the premises to the requirements of the purchased unit.
- Electricity supply in accordance with the current standards and sufficient for the consumption and safety of the unit.
- Material necessary to clean the unit.
- Water point or drainage outlet as necessary for the installation of the refrigerated unit.

The manufacturer disclaims all liability in the following situations:

- Inappropriate use of the purchased unit.
- Possible damage to person or property caused by improper installation.
- Installation not carried out following the procedures described in this manual.
- Defects in the electricity supply.
- Unauthorised modifications or interventions.
- Use of spares not specific to the model.
- Total or partial non-compliance with the instructions.
- Incidents caused by transportations company or movement of the unit to its place of installation.
- All ventilation grilles should be kept clear of obstruction and not covered by secondary decorative panelling.
- In High humidity periods it may be necessary to perform additional defrosts by pressing the manual defrost button on the controller. It is recommended to switch off the unit once a month to thoroughly clean the cabinet interior and allow any ice build up to be fully defrosted.
- Avoid locations where excessive air movement can be directed into the refrigerated area of the cabinet, special attention to the location of air conditioners and oscillating fans.
- 

For any questions you need to contact your dealer.

## ■ 2. GUARANTEE

The guarantee for the unit and the parts that comprise it are guaranteed for one year starting from the date of sale and consists of the replacement (carriage unpaid) of the defective component or component, provided that it is not as a result of the misuse of the same.

The guarantee doesn't include labor resulting from the replacement of components.

The guarantee will not cover breakdown or breakage of components, even when the same occurs within the established period, arising from subjecting the unit to working conditions other than those established in this manual and the details of each model contained in the catalogue (failure in the power supply, high ambient temperatures, windows, lighting, etc...).

Returns must be previously authorized by the manufacturer, and you must include the original or similar packaging.

The manufacturers guarantee excludes consequential loss arising from any component failure.

### 3. INSTALLATION AND ASSEMBLY

The unit must not be moved from its standard vertical position, If it is not indicated, you cannot overturn. You have to wait least 2 hours since placed upright to its implementation.

You are advice to unpack the unit standing on a solid, flat and stable surface. In order to transfer it to the installation location, a trolley or fork-lift may be of help. It should not be dragged along the ground and always watch out to ensure it is not off-balance.

Next, remove the packaging to leave the unit completely free of all coverings and packing material, whilst avoiding knocks to the appliance, scratching it or unscrewing the feet.

Once place in its final location, it should be pulled away from the wall so that there is a space of 7 cm at the back and a minimum of 7 cm to the sides.

#### FIRST CLEANING

First of all, remove the protective film from stainless steel using any non-sharp object. Remove also possible glue remains using alcohol.

Avoid completely the use of tools or elements that may be able to scratch or damage the unit. Once cleaned and dry, assemble accessories on correspondent places.

We recommend a regular cleaning of the stainless steel with some neutral soap, warm water and sponge, drying it afterwards. **DO NOT USE ANY DETERGENTS, ANY PRODUCT CONTAINING CHLORIDE, SULPHIDE OR ANY OTHER ABRASIVE AGENTS. ALWAYS KEEP ELECTRIC PARTS AWAY FROM WATER.**

#### ATTENTION

Please do not use iron, nickel sponges to clean **STAINLESS STEEL** or leave them lying on the surface as the iron deposits can stick and cause the formation of rust contamination, thus jeopardising the hygiene of the surface.

- **PIPING CONNECTION**

It is recommended that the connection of the piping, both for liquid and for carbon, is carried out by specialized personnel.

It must ensure all possible areas of leakage, both liquid and gas, with clamps and check their tightness, one by one, once the installation is complete.

It must select the location of the unit so that the distance between the unit and the point of dispensing is minimal.

It requires that the electrical installation of the local meets with the features of the board of features of the machine.

**CAUTION:** Do not store explosive substances in this unit as aerosol cans with a flammable propellant.

### ■ 4. TECHNICAL CHARACTERISTICS AND CONDITIONS OF USE

The technical data of the unit, model and serial number are identified by means of the information displayed on the registration or on the data sheet that appears on all the products.

Apart from the identifying data of the unit, information relating to the gas refrigerant and electrical voltage to which the unit must be connected is also displayed.

<b>DOCRILUC</b>		E.S. 14900-LUCENA(CORDOBA) Made in Spain (E.U.)	<b>CE</b>
<b>N° SERIE SERIAL NR.</b>			
<b>MODELO</b>			
<b>EQUIPO</b>		<b>CONDENSACION</b>	
<b>POTENCIA FRIGORIFICA</b>		<b>REFRIGERANTE</b>	
<b>TENSION</b>		<b>CONSUMO</b>	
<b>SISTEMAS CALEFACTORES W</b>		<b>POTENCIA NOMINAL</b>	
<b>CLASE CLIMATICA</b>		<b>AGENTE EXPANSOR</b>	
<b>Equipos:</b>		<b>Refrigerante:</b>	
<b>Potencia Frigorifica:</b>		<b>Tension:</b>	
<b>Potencia Nominal:</b>		<b>Consumo:</b>	
<b>N° SERIE:</b>		<b>MODELO:</b>	

All the accessories and protectors comply with the same requirements, including all fastenings, nuts and bolts, which will be made of stainless or zinc-based steel.

The refrigerated unit is designed to be operated using ecological gas refrigerant, approved by the current CE standards.

- **COMPOSITION OF THERMAL INSULATION**

The thermal insulation is made from expanded polyurethane 40 kg/m<sup>3</sup>, with expansive agent C4H5F5.

- **REFRIGERANT**

Refrigeration: **R-134<sup>a</sup>**.

- **5. START-UP**

- **FIRST CLEANNING**

- Clean the unit before connecting to the electricity supply.

- **INSPECTION**

- Check that the voltage and power line frequency coincide with those indicated on the specification plate of the appliance.
- The unit should not be used in threatening atmospheric or fire risk conditions.
- Check that there are no defects on the unit resulting from its transportation. The manufacturer will not be liable for damage suffered during transportation or arising from incorrect storage.
- Check the operation of the moving components of the unit.

- **GENERAL CONNECTIONS**

- Be sure the power cable is not damaged.
- If the power cable is damaged it must be replaced by another type H05-VV-F or H05-VVH2-F. This repair must be performed by qualified personnel.
- It is essential that the electrical installation to which the unit is going to be connected has an **EARTH LEAD**, as well as the necessary thermal and differential magnetic protection.
- The power supply must have the suitable section for the consumption of the appliance.
- If various units are installed in a row, each one must be connected independently to the power supply, avoiding the use of extension leads or multiple plugs.
- The manufacture disclaims all liability in the event that any of the above points are not followed.

- **OPERATING ELEMENTS AND INDICATORS**

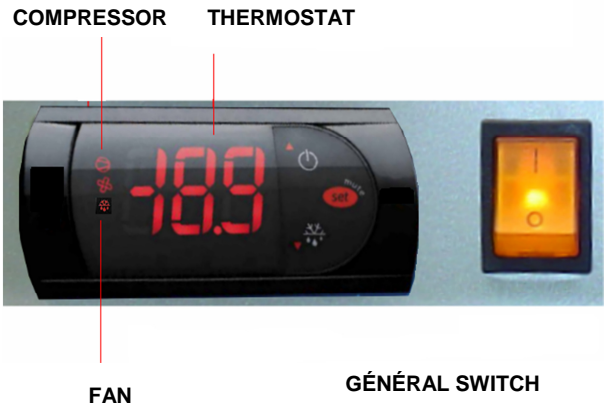
	<ul style="list-style-type: none"><li>• One the inside of the unit is clean, connect the power supply and place the switch in the <b>I/ON</b> position. The switch should be lit up. The thermostat display shows the air temperature inside the unit.</li><li>• Three minutes after turning on the switch, the LED showing the compressor is working will light up permanently.</li><li>• The initial temperature that is shown on the thermostat display will be the ambient temperature. As the machine works, the temperature will reduce until it reaches its operating temperature.</li></ul>
---	---

#### TURN ON/ OFF

Press  until appear **ON** to turn on the unit.

To turn off the computer press the button for 5 sec until appear **OFF** and the condensing unit will stop working.

#### Check set point



Press "set" 1 sec and the set point or set point will appear. Release key.

#### Up the set point



Press "up" .Release key.

#### Lower set point



Press "down" . Release key.

Once the tank is filled of water, connect the power supply.The thermostat has an on-delay so that there will be launched just when it is connected the power supply.

Once connected check that the cooler is properly manufactured ice block before proceeding to use. This time can be between 3 and 4 hours depending on the model and the ambient temperature. The operation limits established for the cooler climate, class N are:

Environment	Limits
Ambient temperature	+32 °C
Condensation temperature	+54 °C
Relative humidity	60%
In case of be "Tropicalized", the ambient temperature is +43 ° C	

#### ■ 6. RECOMMENDATIONS

- The coils liquids must be sanitized every 90 days. This operation must be performed by qualified personnel.
- Recycling and disposal of equipment.

#### ■ 7. PRECAUTIONS

- The stability of the unit is guaranteed.
- Not leave the furniture outdoors
- Do not modify the specifications plate or instructions issued by the manufacturer.
- Do not touch the unit with wet or damp hands and feet.
- Do not touch the unit when barefoot.
- Avoid the use of adapters, extension leads or multiple plugs.
- Before carrying out any cleaning or maintenance operation, unplug the unit from the electricity supply, first turning off the main switch and then unplugging the unit.
- The unit **must not** be used by children, persons whose mental, sensory or physical capacities are impaired. Persons who lack experience or knowledge must be supervised or given instructions for use.
- Do not remove the protection from the movable components without having previously disconnected the power supply.
- Take necessary precautions before manipulating the condenser unit area, due to the existence of high temperatures of some of the components and the resultant risk of burns.

#### ■ 8. MAINTENANCE

Before carrying out any cleaning operation, disconnect the unit from the power supply. The good operation and performance of the unit will largely depend on its correct maintenance, carried out periodically.

The manufacturer is exempt from all liability arising from non-compliance with the procedures contained in this manual.

#### • GAS CONDENSER

The incorrect maintenance and lack of cleaning of the gas condenser of the refrigerated unit can considerably reduce the performance of the unit as well as shortening the life of the compressor motor. The cleaner the unit, especially the condenser fins, **the greater the energy saving.**



In any event, it is recommended that this task is **carried out by a service technician**. In the case of any doubt, please contact your distributor.



The cleaning of the gas condenser must be carried out with the unit unplugged and removing the protectors (grills) or taking out the condenser unit (depending on the model)

In order to remove the dirt deposited between the condenser fins, any of the following procedures are recommended:

- Use a toothbrush or soft-bristle brush.
- Blow the dirt using a suitable appliance.
- Use air pressure to remove the dirt.

We recommend that this operation is carried out at least once every three months and at the start of every summer.

- **TANK CLEANING**

If required clean the tank, you should empty the water. Clean the inside of the tank with a mild soap solution, rinse and expel the rest with clean water.

- **9. OPERATIONAL TEST**

- **CHECKS IN THE EVENT OF OPERATIONAL FAILURE**

In some situations, operational failure can arise due to simple causes that users themselves can solve, which is why prior to requesting the intervention of a specialised technician, we recommend that you carry out the following checks.

**The appliance does not work**

- Check that it is correctly plugged in.
- Check that electricity reaches the power outlet.

**The internal temperature is too high**

- Check that there is no heat source nearby.
- Check that the grill is not obstructed.
- Check that the time since the connected equipment until their use is sufficient to cool the liquid.
- Check if the evaporator has ice.
- Check that the condenser is not obstructed.
- Check that the appliance is functioning normally.

**In the event of strange or excessive noises**

- Check the levelling of the unit as this may cause vibrations.
- Check that there is no object rubbing against any movable element of the refrigerated unit.

- **NOISE TESTING**

- The noise tests were performed in a room without any noise absorption elements and without any large item placed near to the refrigerated unit.
- The noise levels registered in the acoustic test have been carried out in accordance with the ISO 230 to 235 standards.

**Leq** (continuous level) is less than 70 dB. (A)

**Lp** (acoustic pressure level) is less than 130 dB. (C)

NOTE. (A) (C) Frequency weights.

In the event that these checks have not resolved the problem, please contact the customer service desk in your area providing the following information on the model, serial number and registration shown on the specification plate.

## ■ 10. DECOMMISSIONING



### Decommissioning

The refrigerator cabinet containing polyurethane foam , oil, plastic parts , metal parts and electrical and electronic components. When the life of the furniture has come to an end and is necessary to remove the cabinet for destruction or partial recovery , the user is responsible for delivering the product to the collection specified by the local authority for recovery and recycling WEEE professionals, always respecting the laws in force . The manufacturer is responsible for recovery, treatment and disposal at end of product life , in direct way or through a collective system make possible . If the rules are violated specific sanctions , established autonomously , according to the laws of each state belonging to the EC and conformally linked to all who are subject to those rules apply



### Dismantling furniture

In accordance with the rules on waste disposal in force in each country and full respect for the natural environment , we recommend subdividing the different parts of the furniture according to the material , separately or eliminate back. This product contains HFC , ie , fluorinated gases with high value of greenhouse gas ( GWP). So: The component parts of the cooling circuit can not be cut or separated until the refrigerant gas has been extracted for recovery in a specialized center.



### Declaration of conformity RoHS

He declares under its own responsibility that the refrigerated cabinet to which this manual refers , meets the requirements of Directive 2002/95 / EC / (RoHS ) In all homogeneous materials used for manufacturing , the possible existence of lead, mercury , hexavalent chromium , polybrominated biphenyls (PBB ) and diphenyl ether (PBDE ) does not reach 0.01% by weight . This statement is based on statements of our suppliers of raw materials and components.

■ 11. ELECTRIC SCHEME.

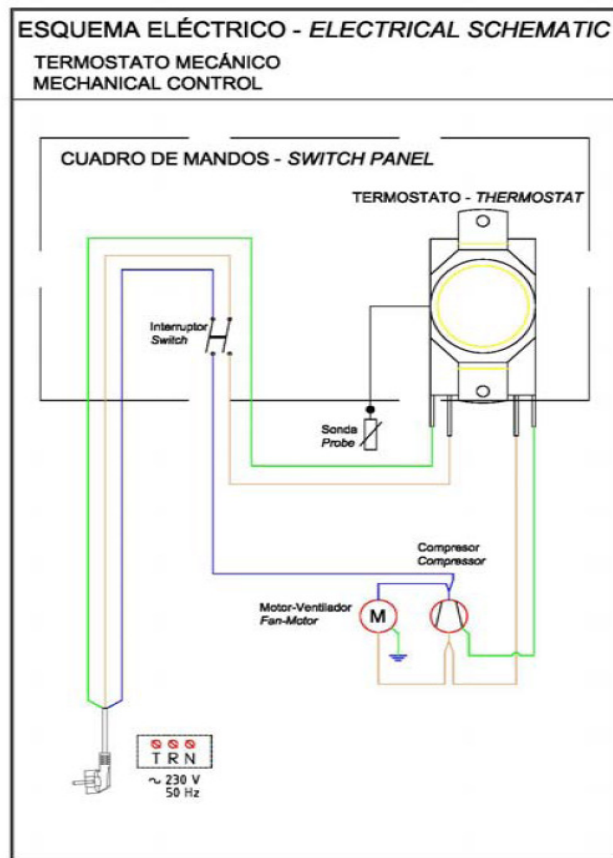

■ 12. COLD SCHEME.

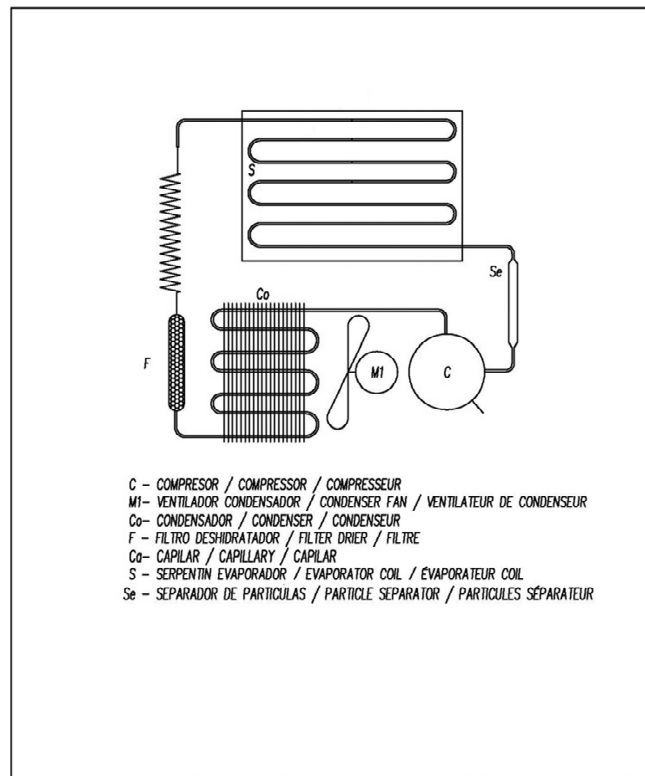

# MANUEL D'UTILISATION ET D'ENTRETIEN DE REFROIDISSEUR D'EAU

---

1. ADVERTISSEMENT
  2. GARANTIE
  3. INSTALLATION ET MONTAGE
  4. CARACTÉRISTIQUES TECHNIQUES ET CONDITIONS D'UTILISATION
  5. MISE EN MARHCE
  6. RECOMMANDATIONS
  7. PRÉCAUTIONS
  8. ENTRETIEN
  9. TEST DE FONCTIONNEMENT
  10. RETRAIT DE SERVICE
  11. SCHÉMA ÉLECTRIQUE
  12. SCHÉMA FROID
- CARACTÉRISTIQUES TECHNIQUES
  - INSTALLATION
  - PIÈCES DE RECHANGE

**Mise en Garde**

Avant de mettre en marche l'appareil, nous vous recommandons de lire et suivre pas à pas les instructions détaillées ici.

Nous souhaitons tout d'abord vous remercier de nous avoir fait confiance en achetant votre réfrigérateur. Le présent manuel a été élaboré dans le but de préserver la sécurité de l'utilisateur et d'assurer une utilisation et un entretien des appareils réfrigérants en bonne et due forme. Lisez-le soigneusement avant de mettre en marche votre appareil. L'équipement de réfrigération conforme strictement à toutes les directives et normes européennes en vigueur.

## ■ 1. AVERTISSEMENT

Ce manuel doit être conservé dans un endroit sûr et devrait être disponible pour référence. En cas de perte, veuillez demander un duplicata indiquant modèle, numéro de série et la date d'achat.

Le fabricant est convaincu qu'aussi bien le technicien chargé de l'installation mais que l'utilisateur de l'appareil sont parfaitement capables de comprendre le contenu du présent manuel et qu'ils connaissent également les normes fondamentales en terme d'hygiène et de sécurité.

En cas de besoin, cet appareil devra être exclusivement réparé par des techniciens qualifiés compétents.

**ATTENTION** L'accès à toute la partie de l'appareil, soit par thèmes d'installation ou de maintenance, est autorisé seulement au personnel qualifié.

L'utilisateur sera responsable des points suivants :

- Conformité du local au regard des besoins du meuble acheté.
- Réseau de l'alimentation électrique aux normes en vigueur en respectant les besoins de consommation et la sécurité de l'appareil.
- Matériel nécessaire pour le nettoyage du meuble.
- Sortie d'eau ou évacuation d'eau si cela est nécessaire pour installer le frigidaire.

Le fabricant, décline toute responsabilité dans les cas suivants :

- Utilisation incorrecte de l'appareil acheté.
- Installation non réalisée selon les procédures décrites dans ce manuel.
- Défectsions de l'alimentation électrique.
- Modifications ou interventions non autorisées.
- Utilisation de pièces de rechange n'étant pas spécifiques au modèle.
- Non observation globale ou partielle des instructions.
- Incidents dus à la société de transport ou au déplacement de l'appareil sur le lieu de l'installation.
- Tous les événements doivent être libres de toute obstruction et ne sont pas couverts par le panneau décoratif
- Dans les périodes d'humidité élevée, il peut être nécessaire d'effectuer des dégivrages supplémentaires en appuyant sur le bouton de dégivrage manuel sur le contrôleur, il est recommandé d'éteindre l'appareil onze mois pour nettoyer l'armoire à l'intérieur et permettre à toute accumulation de glace pour être pleinement décongelé.
- Évitez les mouvements d'air excessive Lorsque les emplacements peuvent être dirigés dans la zone réfrigérée de l'armoire, une attention particulière à l'emplacement des climatiseurs et ventilateurs oscillants.

## ■ 2. GARANTIE

La garantie de l'appareil et des pièces qui le constituent ont une validité d'un an à partir d'achat, et comprend le remplacement (à l'adresse indiquée) de la pièce ou des pièces défectueuses, dans la mesure où il n'y a pas eu une mauvaise utilisation de ces dernières.

La garantie ne couvre pas la main-d'œuvre résultant de la substitution.

Ne seront pas comprises dans la garantie, même si cela se produit dans les délais établis, les pannes ou fissures des pièces s'étant produites parce que l'appareil a été soumis à des conditions de travail autres que celles qui sont définies dans ce manuel et celles qui sont propres à chaque modèle et qui figurent dans le catalogue (maque de tension, températures d'ambiance élevée, vitres, éclairage, etc...).

Les retours doivent être autorisés avant par le fabricant, et devraient inclure l'emballage d'origine ou équivalent.

La garantie du fabricant exclut toute perte d'une défaillance d'un composant

## ■ 3. INSTALLATION ET MONTAGE

Le refroidisseur ne devrait pas être retourné. Oui on ne dit pas, on ne peut pas retourner. Il faut attendre au moins 2 heures depuis placées debout à sa mise en œuvre.

Il est vivement conseillé de réaliser le déballage de l'appareil sur un sol solide, plat e stable. Pour le déplacer jusqu'au lieu où il sera installé, il est possible d'utiliser un chariot ou une transpalette, il ne doit pas être traîne sur le sol et veillez à ce qu'il soit toujours équilibré.

Il faut retirer l'emballage et laisser l'appareil nu, sans conditionnement ou couverture en évitant de lui donner des coups, il est toutefois possible de mettre à niveau l'appareil, en vissant plus ou moins les pieds. Lorsqu'il sera à la même hauteur, il faudra enlever le film de protection en acier inoxydable au moyen d'un objet non pointu.

Quant à son emplacement définitif, il faudra qu'il y ait une séparation entre le dos de l'appareil et le mur de 7 cm et sur les côtés de 7 cm au minimum.

### PREMIER NETTOYAGE

Enlever d'abord le film protégeant l'acier avec l'aide d'un objet non tranchant, puis enlever les restes d'adhésif avec de l'alcool.

Évitez absolument l'utilisation d'outils ou d'éléments qui pourraient égratigner ou endommager le matériel. Une fois propre et sec, placer les accessoires aux bons endroits.

Nous recommandons le nettoyage périodique de l'acier avec de l'eau chaude, du savon doux, une éponge et le séchage ultérieur. **N'UTILISEZ PAS DE DÉTERGENTS, NI DE PRODUITS CONTENANT DES CHLORURES/SULFURES OU TOUT AUTRE AGENT ABRASIF.** Évitez impérativement de mouiller les éléments électriques.

### ATTENTION

Pour nettoyer l'**ACIER INOXYDABLE**, il ne faut pas utiliser des éponges en fer ou en nickel, et il ne faut pas non plus les laisser sur les surfaces, étant donné que les dépôts de fer peuvent se coller et produire une couche de rouille par contamination, ce qui mettrait en danger une bonne hygiène.

- **BRANCHEMENT DES TUYAUX**

Il est recommandé que la connexion des tuyaux, tant pour le liquide que pour le carbonique, soit effectuée par un personnel spécialisé.

Il doit veiller à tous les domaines possibles de fuite, à la fois liquides et de gaz, avec des pinces et vérifier les fuites, un par un, une fois l'installation terminée.

Vous devez sélectionner l'emplacement de l'unité de sorte que la distance entre l'appareil et le point de distribution est minime.

Il faut que l'installation électrique du local rencontre la plaque de caractéristiques de l'appareil.

**Attention:** ne pas stocker dans cet appareil substances explosives, boîtes d'aérosol avec un propulseur inflammable.

### ■ 4. CARACTERISTIQUES TECHNIQUES ET CONDITIONS D'UTILISATION

L'identification du meuble, modèle et numéro de série, s'effectue moyennant certaines informations qui figurent sur l'immatriculation ou la fiche technique indiquée sur tous les produits.

Au-delà des informations identifiant le meuble, certaines données concernant le gaz réfrigérant et la tension électrique auxquels l'appareil doit être branché seront également indiquées.

<b>DOCRILUC</b>		E.S. 14900-LUCENA(CORDOBA) Made in Spain (E.U.)		<b>CE</b>	
<b>N° SERIE SERIAL NR.</b>					
<b>MODELO</b> Modelo Modèle	<b>CONDENSACION</b> Kondensierung Equipement Equipement	<b>POTENCIA FRIGORIFICA</b> Refrigerationskapazität Refrigerationsleistung Typische Refrigeranz	<b>REFRIGERANTE</b> Kältemittel-Refrigerant Typische Refrigeranz	<b>TENSION</b> Spannung-Tension Voltage	<b>CONSUMO</b> Strömerröhre-Absorban Absorbtion
<b>CONSUMO</b> Strömerröhre-Absorban Absorbtion	<b>SISTEMAS CALEFACTORES W</b> Heizung-Systeme W Heizsysteme der Heizung W	<b>CLASE CLIMATICA</b> Klima Klasse Climate Classification	<b>AGENTE EXPANSOR</b> Insulation expansion agent Isolation à gère garantit	<b>AÑO CONSTRUCCIÓN</b> Fabrication year Année de Production Production Year	<b>CONSUMO LÁMPARA</b> Lampen-Strömerröhre Absorbtion Lampe Lamps Absorption W
<b>Equipos:</b>	<b>Refrigerante:</b>	<b>Potencia Frigorífica:</b>	<b>Tensión:</b>	<b>Frecuencia:</b>	<b>Consumo:</b>
		W	V	Hz	A
<b>Potencia Nominal:</b>	<b>Consumo:</b>				
<b>N° SERIE:</b>		<b>MODELO:</b>			

Tous les accessoires ou protections, remplissent les mêmes conditions, y compris la boulonnerie, qui sera en acier inoxydable ou zinc.

Le frigidaire a été conçu pour fonctionner moyennant un réfrigérant écologique qui a été approuvé par la normative actuelle de la CE.

- **COMPOSITION DE L'ISOLANT THERMIQUE**

L'isolant thermique est constitué de polyuréthane en expansion 40kg/m<sup>3</sup>, avec agent d'expansion C<sub>4</sub>H<sub>5</sub>F<sub>5</sub>.

- **RÉFRIGÉRANT: R-134a.**

- **5. MISE EN MARCHÉ**

- **PREMIER NETTOYAGE**

Nettoyage l'appareil avant brancher au réseau électrique. (**VOIR INSTALLATION ET MONTAGE**)

- **VÉRIFICATION**

- Il faut vérifier que la tension et la fréquence du réseau coïncident avec celles qui figurent sur la plaque des caractéristiques de l'appareil.
- L'appareil, ne doit pas être utilisé dans des cadres agressifs ou qui présentant des risques d'incendie.
- Il faut vérifier que votre appareil ne présente pas de défauts dus au transport. Le fabricant n'assumera pas la responsabilité des dommages occasionnés pendant le transport ou occasionnés par un entreposage incorrect.
- Il faut vérifier le fonctionnement des parties mobiles de l'appareil.

- **BRANCHEMENT GÉNÉRAL**

- Assurez-vous que le câble d'alimentation n'est pas endommagé.
- Si le réseau d'alimentation est endommagé, il doit être remplacé par un autre du type H05-VV-F ou H05-VVH2-F. Cette réparation doit être effectuée par un technicien qualifié.
- Il est indispensable que l'installation électrique à laquelle le meuble sera branché dispose d'une **PRISE DE TERRE**, ainsi que d'une protection appropriée du disjoncteur magnétothermique et différentiel.
- Le réseau d'alimentation doit être doté d'une partie qui servira à la consommation de l'appareil.
- Si plusieurs appareils sont alignés, ils doivent être connectés au réseau électrique séparément, dans le but d'éviter de rallonges ou de prises multiples.
- Le fabricant décline toute responsabilité en cas d'inobservance d'un des points susmentionnés.

- **COMMANDES ET INDICATEURS**

### THERMOSTAT NUMÉRIQUE

COMPRESSEUR    VISEUR DU THERMOSTAT



VENTILATEUR

INTERRUPTEUR GÉNÉRAL

- Une fois l'intérieur du meuble nettoyé, brancher au réseau électrique et mettre l'interrupteur sur **I/ON**, l'interrupteur devra s'allumer.
- Le viseur du thermostat indique la température de l'air à l'intérieur du meuble.
- Au bout de trois minutes après avoir allumé l'interrupteur, le compresseur LED en marche devra rester allumé en permanence.
- La température initiale qui apparaît sur le viseur du thermostat correspondra à la température ambiante. Au fur et à mesure que l'appareil fonctionnera, la température baissera jusqu'à atteindre sa valeur de régime.

#### Allumage / éteignage de l'appareil

Enfoncer



pendant plus 3 s. (pendant la pression de la touche l'écran affiche **ON**).

Pour éteindre de l'appareil, enfoncer pendant plus de 3 s UP. L'éteignage est confirmé par l'affichage sur l'écran du message "OFF" alterné à la température mesurée par la sonde programmée.

#### Programmation point de consigne

Appuyer pendant 1 s



après quelques instants, la valeur programmée clignote.

Changer la valeur avec  ou 

Appuyer  pour confirmer la nouvelle valeur.

Une fois remplie d'eau la cuve du refroidisseur, relier au réseau électrique.

Le thermostat a un retard de la connexion en ce qui ne sera mis en place juste lors de la connexion au réseau électrique.

Une fois connecté, vérifier que le refroidisseur a fabriqué correctement le bloc de glace avant de procéder à leur utilisation. Ce temps peut être comprise entre 3 et 4 heures selon le modèle et de la température ambiante.

Les limites de fonctionnement fixées pour le refroidisseur, de classe climatique N sont :

Environnement	Limites
Température d'ambiante	+32 °C
Température condensation	+54 °C
Humidité relative	60%
Pour le cas d'être "Tropicalizado" la température d'ambiante est de +43 °C	

## ■ 6. RECOMMANDATIONS

- Les robinets de liquides doivent être assainis tous les 90 jours. Cette opération doit être réalisée par le personnel technique spécialisé.
- Recyclage et élimination du matériel.

## ■ 7. PRÉCAUTIONS

- La stabilité de l'appareil est assurée y compris les portes ouvertes, bien qu'il soit totalement interdit de s'appuyer dessus.
- Ne pas laisser le meuble en plein air.
- Ne pas modifier les plaques où figurent les caractéristiques ou les instructions fournies par le fabricant.
- Ne pas toucher l'appareil en ayant les mains ou les pieds mouillés ou humides.
- Ne pas toucher l'appareil en étant pieds nus.
- Il faut éviter l'utilisation d'adaptateurs, de rallonges ou de prises multiples.
- Avant de procéder aux opérations de nettoyage ou d'entretien, débrancher l'unité du réseau électrique, en éteignant d'abord l'interrupteur général et ultérieurement la prise.
- L'appareil ne doit pas être manipulé par des enfants ou des personnes qui n'ont pas toutes leurs facultés mentales, sensorielles ou psychiques. Ni par des personnes, qui par manque d'expérience ou connaissance ont besoin d'être surveillées ou d'être dirigées.
- Sur les meubles dotés de tiroirs métalliques, il n'est pas conseillé de les remplir avec plus de 30 kg par tiroir ou 25kg de boîtes en plastique, le poids devant dans tous les cas de figure être uniformément réparti. Il n'est pas non plus permis de s'asseoir ou de s'appuyer sur les tiroirs.
- Ne pas démonter la protection des éléments mobiles, sans au préalable avoir débranché le réseau.
- Prendre les précautions nécessaires avant de manipuler la zone de l'unité de condensation, étant donné que certains éléments peuvent être à des températures élevées, ce qui induit des risques de brûlure.

## ■ 8. ENTRETIEN

Avant de procéder au nettoyage, il faut débrancher le meuble de la prise de courant . Le bon fonctionnement et la durée de vie d'un appareil dépendent en grande partie d'un entretien en bonne et due forme, réalisé périodiquement.

Le fabricant se désresponsabilise en cas de non observance des procédures mentionnées dans le présent manuel.

### • CONDENSATEUR DE GAZ

Un entretien incorrect et un manque de nettoyage du condensateur de gaz de l'unité frigorifique, peuvent réduire considérablement le rendement de l'appareil et par conséquent écourter la vie du compresseur. Plus il sera propre, **plus il économisera de l'énergie**, notamment en ce qui concerne le mouvement des ailettes du condensateur.



Dans tous les cas de figure, il est vivement conseillé que cette opération soit **effectuée par le service technique**. En cas de doute, veuillez contacter votre distributeur.

Il est conseillé d'exécuter cette opération au moins tous les trois mois et en début d'été.

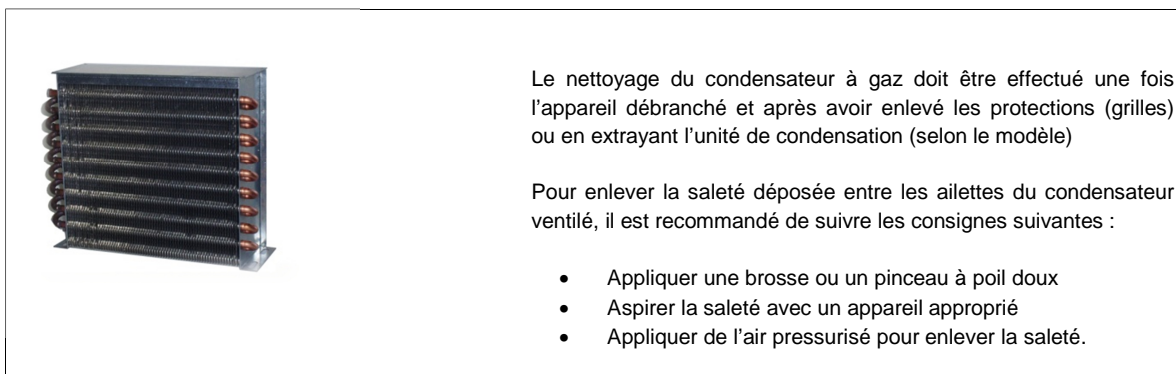

- **NETTOYAGE DE LA CUVE**

Si on exige nettoyer la cuve, vous devez vider l'eau. Nettoyer l'intérieur de la cuve avec une solution de savon doux, rincer et d'expulser le reste avec de l'eau propre.

- **9. TESTS DE FONCTIONNEMENT**

- **VERIFICATIONS D'UN FONCTIONNEMENT DÉFECTUEUX**

Dans certains cas, les causes de fonctionnement défectueux sont si simples que l'utilisateur en personne est à même de les résoudre, c'est pourquoi avant de demander qu'un technicien spécialisé intervienne, nous vous conseillons de réaliser les vérifications suivantes :

**L'appareil ne fonctionne pas**

- Vérifier qu'il est branché correctement.
- Vérifier que le courant arrive jusqu'à la prise.
- Vérifiez que l'interrupteur principal est en position **I/ON**.

**La température intérieure est trop élevée**

- Vérifier qu'il n'existe aucune source de chaleur à proximité ou qui est exposé à la lumière solaire directe.
- Vérifier que la grille du groupe n'est pas bloquée.
- Vérifier le point de coupure du thermostat.
- Vérifier que le chargement de produit est parfaitement placé et qu'il ne bouche pas les évacuations d'air du ventilateur interne. Vérifier aussi que le temps écoulé depuis que le chargement est à l'intérieur est suffisant pour refroidir les produits.
- Vérifier si l'évaporateur a glace.
- Vérifier que le condenseur est exempt de poussière.
- Vérifier que l'appareil fonctionne dans des conditions normales.

**En cas bruits étranges ou excessifs**

- Vérifier l'équilibre du meuble, car il peut être à l'origine de vibrations.
- Vérifier qu'aucun objet ne frôle un élément mobile du frigidaire.

- **TESTS SONORES**

- Les tests sonores sont exécutés dans une salle sans aucun bruit adsorbant, le frigidaire étant par ailleurs loin de tout obstacle important.
- Les niveaux de sons enregistrés au cours des tests acoustiques ont été réalisés conformément aux normes ISO 230 à 235.

**Leq** (niveau continu) est inférieur à 70 dB. (A)

**Lp** (niveau de pression sonore) est inférieur à 130 dB. (C)

NOTE.- (A) (C) Les pondérations fréquentielles.

Au cas où ces vérifications s'avèrent négatives, veuillez-vous adresser au service assistance clientèle de votre région en fournissant les indications suivantes : modèle, numéro de série et immatriculation figurant sur la plaque des caractéristiques.

## ■ 10. RETRAIT DE SERVICE



### **Déclassement**

L'armoire de réfrigérateur contenant une mousse de polyuréthane , l'huile, les pièces en plastique , des pièces métalliques et des composants électriques et électroniques. Lorsque la durée de vie du mobilier a pris fin et il est nécessaire de retirer le coffret de destruction ou de récupération partielle , l'utilisateur est responsable de la livraison du produit à la collection spécifiée par l'autorité locale pour la récupération et le recyclage des professionnels de la DEEE , toujours en respectant les lois en vigueur . Le fabricant est responsable de la récupération , le traitement et l'élimination en fin de vie du produit, de manière directe ou par le biais d'un système collectif rendre possible . Si les règles sont violées sanctions spécifiques , établies de manière autonome , selon les lois de chaque Etat appartenant à la CE et conforme, liés à tous ceux qui sont soumis à ces règles sont



### **Démontage des meubles**

Conformément aux règles en matière d'élimination des déchets en vigueur dans chaque pays et le plein respect de l'environnement naturel , nous vous recommandons de subdiviser les différentes parties du mobilier en fonction du matériau , séparément ou éliminer le dos. Ce produit contient des HFC , à savoir , les gaz fluorés à haute valeur de gaz à effet de serre ( GWP ) . Pourtant: Les composants du circuit de refroidissement ne peuvent pas être coupés ou séparés jusqu'à ce que le gaz réfrigérant a été extrait pour la récupération dans un centre spécialisé .



### **Déclaration de conformité RoHS**

Il déclare sous sa propre responsabilité que le meuble réfrigéré auquel ce manuel fait référence , répond aux exigences de la directive 2002/95 / CE / ( RoHS ) Dans tous les matériaux homogènes utilisés pour la fabrication, l'existence éventuelle de plomb, le mercure , le chrome hexavalent , des polybromobiphényles (PBB) et éther diphényle (PBDE ) ne parviennent pas à 0,01% en poids . Cette affirmation se fonde sur les déclarations de nos fournisseurs de matières premières et des composants.

■ 11. SCHÉMA ÉLECTRIQUE

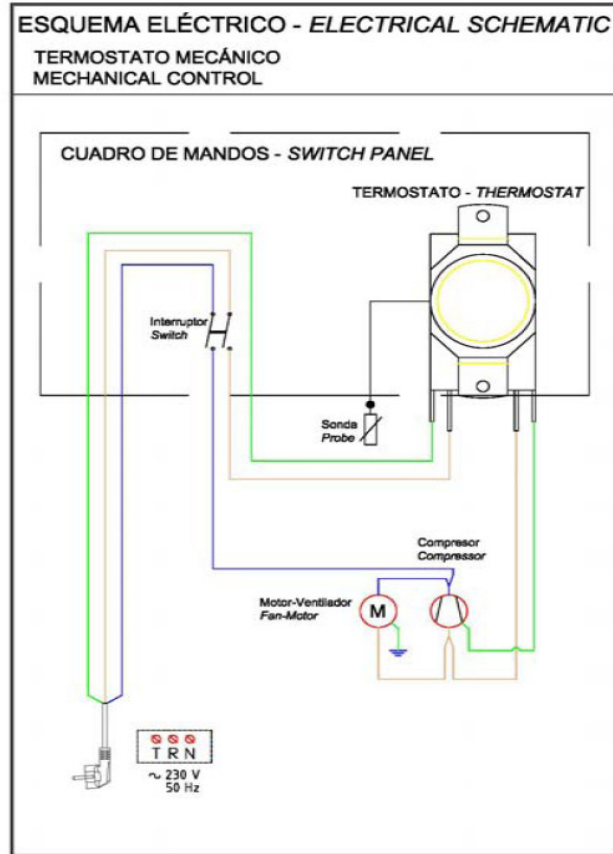

■ 12. SCHÉMA FROID

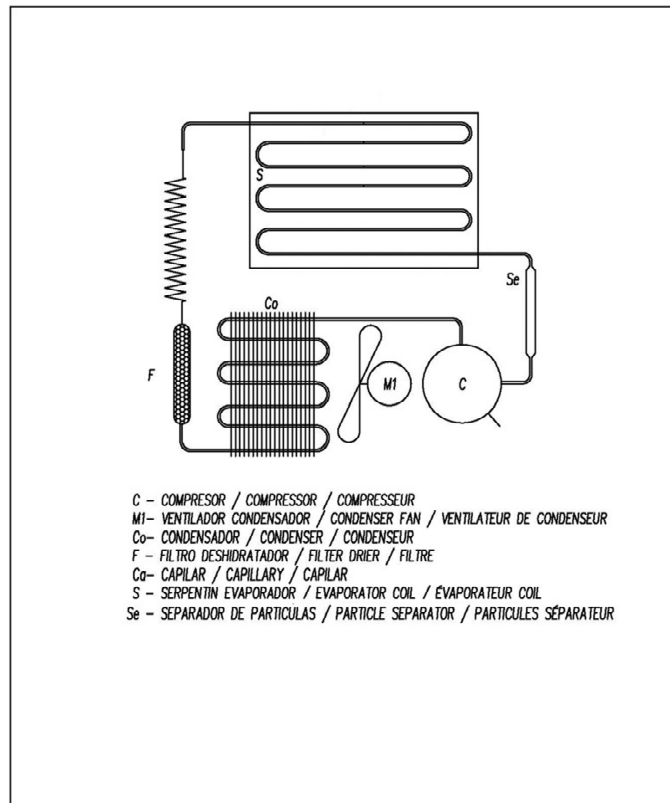

■ CARACTERÍSTICAS TÉCNICAS / TECHNICAL CHARACTERISTICS / CARACTÉRISTIQUES TECHNIQUES

Model	Large(mm)	Heigt(mm)	Depth (mm)	Frig Power(W)	Capacity (l)	Range(°C)	Open flow faucet (l/h) $\Delta T=10^{\circ}C$
<b>EAP 100H/EAPI 100H</b>	1405	580	563	485	100	+1+3	79
<b>EAP 175V/EAPI 175V</b>	878	1138	559	684	175	+1+3	110

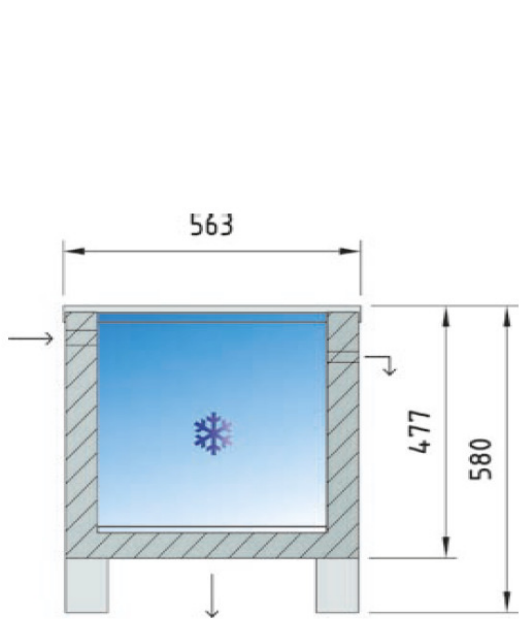

EAP-100H

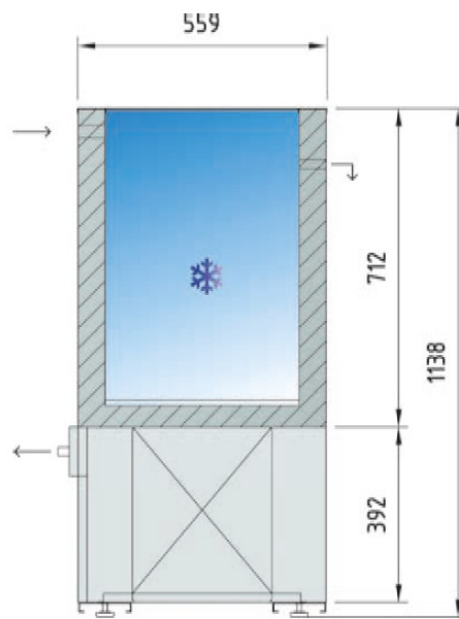

EAP-175V

## ■ INSTALACION / INSTALLATION

### **Desenbalaje / Unpacking**

1. Desembale cuidadosamente el enfriador de agua y baje el palet para ponerlo en el lugar apropiado / Unpack carefully the water cooler and go down the pallet to put it in the correct place, on a horizontal surface.
2. Ajuste las bases para conseguir la nivelación del refrigerador de agua./ Adjust the bases to get leveling of the water cooler.

### **Conexión eléctrica / Electrical connection**

1. Compruebe Que la tensión indicada en el aparato y el de la clavija son la misma. / Check that the indicated voltage on the appliance and the one in the plug are the same.
2. La instalación debe cumplir el Reglamento eléctrico de baja tensión. Si el cable de alimentación está dañado, debe ser sustituido por un cable o conjunto especial proporcionado por el servicio post-venta o por el fabricante. / The installation must be have as per the electrotechnical regulations of low tension. If the supply wire is damaged, it must be replaced by a cord or special set provided by the manufacturer or post-sale service.

### **Conexión del agua y drenaje del agua / Water connection and water drain**

1. Conectar la entrada de agua ½ al grifo de agua. Debe colocar una válvula de agua. / Connect the ½ water entrance to the water tap. You must put a water valve.
2. Conectar el plein trop seguridad a la tubería principal de agua. Debe colocar un sifón intermedio. / Connect the security trop plein to the main water drain. You must put a intermediate siphon.

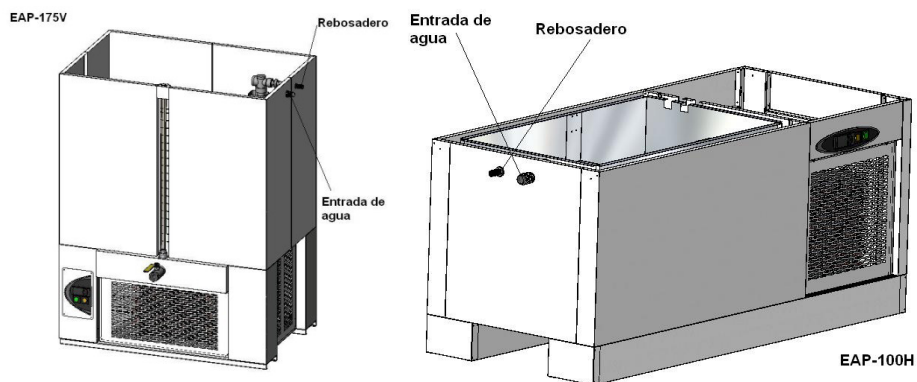

3. Ponga al final de la tubería de agua fría la válvula de bola. Busque el accesorio en la máquina. / Put in the cold water out the ball valve. Look for it attachment to the machine.

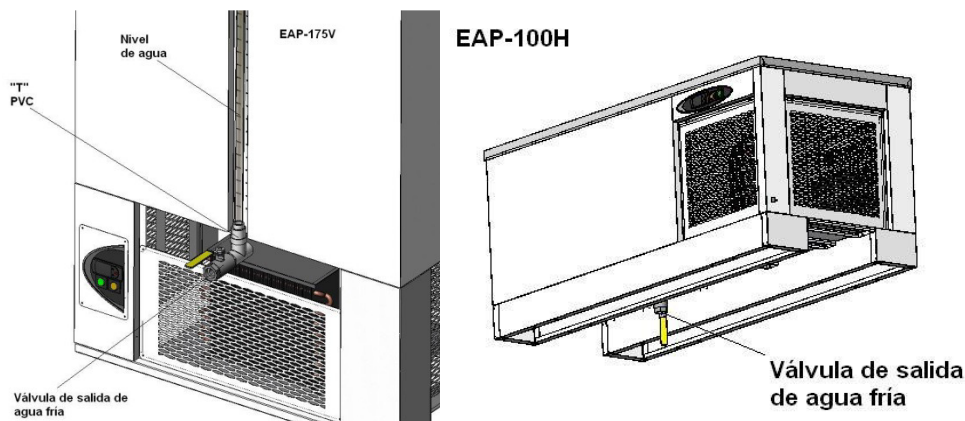

Abra la válvula de agua de entrada. Debe estar abierta mientras la máquina está funcionando. / Open the entrance water valve. It must be open while the machine is working.



**REPUESTOS**

**Gama EAP-175V**

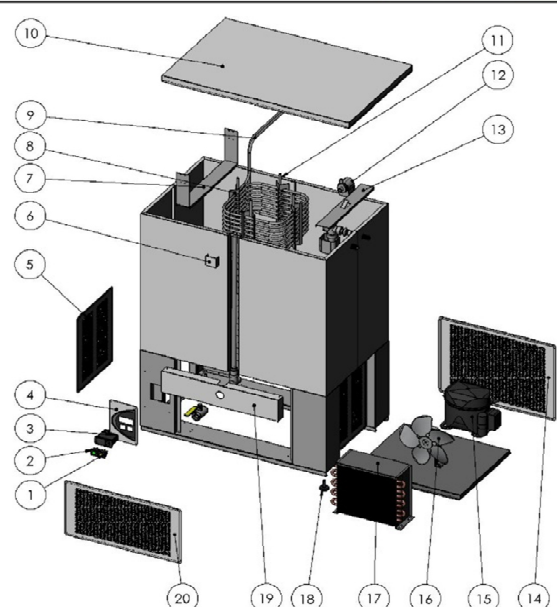

#/DESCRIPTION	DESCRIPTION	EAP 175V	P/P
1	INTERRUPTOR AMARILLO	AMBER ON/OFF SWITCH	211300001
2	INTERRUPTOR VERDE	GREEN ON/OFF SWITCH	211300002
3	TERMOESTATO	THERMOSTAT	211300003
4	PLACADO DE MANDOS		
5	REJILLA LATERAL		
6	SOPORTE LÍQUIDO NIVEL DE AGUA		
7	MANILAS SERPENTIN		
8	SOPORTE SERPENTIN EVAPORADOR		
9	SERPENTIN EVAPORADOR		
10	INYECTOR		
11	BOMBA AGUA		
12	SOPORTE BOMBA AGUA		
13	REJILLA TRASERA		
14	COMPRESOR		
15	VENTILADOR	VENTILATOR	
16	VENTILADOR	VENTILATOR	
17	CONDENSADOR		
18	REGULADOR M-10	REGULATOR M-10	341000002
19	DIFFUSOR SALIDA AGUA		
20	REJILLA DELANTERA	VENTILATOR	210800001



**REPUESTOS**

**Gama EAP-100H**

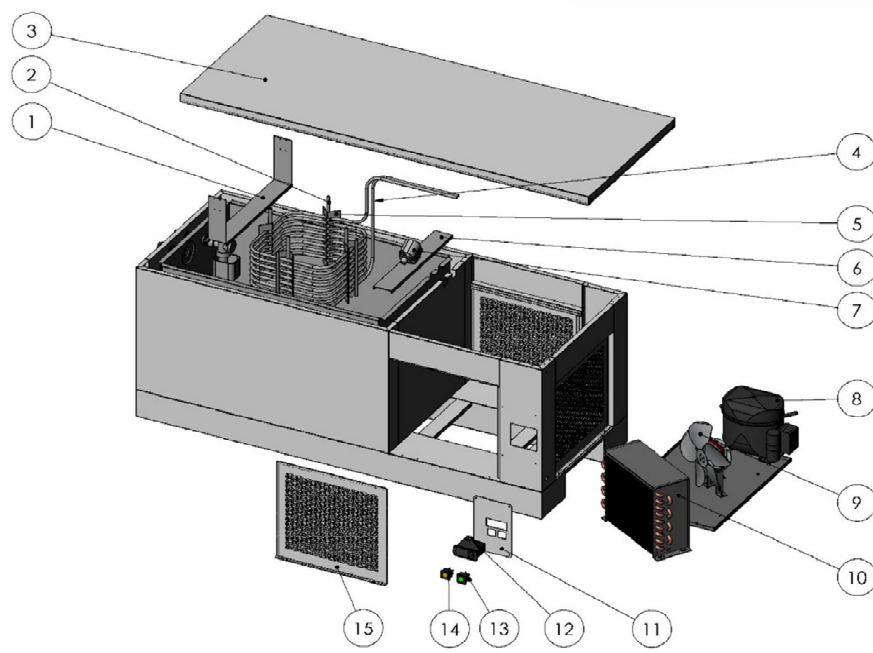

#/DESCRIPTION	DESCRIPTION	EAP 100H	P/P
1	MANILAS SERPENTIN		
2	INYECTOR		
3	TAPA CUBA		
4	SERPENTIN EVAPORADOR		
5	SOPORTE SERPENTIN EVAPORADOR		
6	SOPORTE BOMBA AGUA		
7	BOMBA AGUA		
8	COMPRESOR	COMPRESSOR	210100006
9	VENTILADOR	VENTILATOR	210800001
10	CONDENSADOR	CONDENSER	200200002
11	PLACADO DE MANDOS		
12	TERMOSTATO	THERMOSTAT	211300003
13	INTERRUPTOR VERDE	GREEN ON/OFF SWITCH	211300002
14	INTERRUPTOR AMARILLO	AMBER ON/OFF SWITCH	211300001
15	REJILLA PROTECCION GRUPO		



**Ctr. Córdoba – Málaga, km 75´800**

**Apartado de correos 515**

**14.900 – Lucena (Córdoba) España**

**Telf.: 0034957510126**

**Fax: 0034957510682**

**[Info@docriluc.es](mailto:Info@docriluc.es)**

**[www.docriluc.es](http://www.docriluc.es)**